

SCHEDA CARICA BATTERIE

CARTE CHARGEUR DE BATTERIES - BATTERIES CHARGER CARD

BATTERIENLADEKARTE - CARGADOR DE LAS BATERIAS

K400



- I**
- Togliere tensione al quadro elettronico L1 24V prima di eseguire i collegamenti.
 - Togliere il coperchio trasparente per poter accedere al connettore J7 BATTERY CHARGER (Fig.1-2)
 - Inserire la scheda carica batterie nel connettore J7 (Fig. 3).

- Riposizionare il coperchio trasparente (Fig. 4).
- Collegare i cavi in dotazione ai faston presenti sulla scheda L1 24v, rispettando i colori rosso per il polo positivo (+) e nero per il polo negativo (-) come mostrato in Fig. 5.
- Collegare in serie le 2 batterie a 12V (rispettando le polarità) (Fig. 6).
- Si consiglia di usare due batterie da 12V 1,3 Ah ognuna.
- Alloggiare le batterie nel vano come mostrato nelle immagini 7 e 8 fissandole con fascetta in dotazione.
- Collegare i cavi provenienti dalla scheda alle batterie rispettando i colori rosso per il polo positivo (+) e nero per il polo negativo (-) Fig. 9.

! Se i cavi delle batterie vengono collegati con polarità invertite, si accende il led DL1 sulla scheda carica batteria e la centralina non si avvia. Invertite i cavi delle batterie e verificate lo spegnimento del led DL1.

- Ridate tensione all'impianto.

! Il carica batteria non eroga nessuna tensione di carica se ai capi della morsettiera del carica batteria non viene rilevata la tensione delle batterie o una tensione inferiore ai 3V.

Per caricare completamente le batterie servono circa 24 ore pertanto SI SCONSIGLIA di usare l'automazione con le sole batterie prima che queste siano completamente cariche.

SEGNALAZIONE FUNZIONAMENTO CON BATTERIE (BLACK-OUT)

A cancello chiuso, sulla centrale L1 24V, tramite l'uscita spia cancello aperto (SIGNAL), è possibile visualizzare lo stato di funzionamento con batterie:

- se il led lampeggia velocemente 2 volte con pausa successiva di 2 secondi, segnala funzionamento con batterie e quindi condizione di black out di rete.
- se il led lampeggia velocemente 3 volte con pausa successiva di 2 secondi, segnala funzionamento con batterie da collegamento a sistema solare.
- se il led lampeggia continuamente segnala lo stato di batterie scariche. Con batterie scariche ogni operazione viene interrotta (per salvaguardare le batterie).

Il buzzer emette un tono e il lampeggiatore emette un flash ogni 5 secondi per un minuto. Ad ogni comando le segnalazioni si ripetono.

Al ritorno della tensione di rete è sufficiente dare un comando perché il K400 riprenda ad operare. Contemporaneamente le batterie si ricaricano.

RIMOZIONE BATTERIE

N.B.: Scollegare l'apparecchio dall'alimentazione prima di rimuovere le batterie.

Le batterie devono essere rimosse dall'apparecchio prima dell'eliminazione dell'apparecchio stesso e lo smaltimento deve essere fatto in maniera sicura.

Togliere il coperchio trasparente (Fig.1-2)

Rimuovere la scheda carica batterie (vedi Fig. 3) e i cavetti d'alimentazione (vedi Fig. 9)

Riposizionare il coperchio trasparente (Fig. 4).

- F**
- Couper l'alimentation de la platine L1 24V avant d'effectuer les raccordements.
 - Retirez le couvercle transparent pour accéder au connecteur J7 BATTERY CHARGER (Fig.1-2).
 - Insérez la carte du chargeur de batterie dans le connecteur J7 (Fig. 3).

- Remplacez le couvercle transparent (Fig. 4).
- Connectez les câbles fournis aux fastons de la carte L1 24v, en respectant les couleurs rouges pour le positif (+) et le noir pour le négatif (-), comme illustré à la Fig. 5.
- Connectez les 2 piles 12V en série (en respectant la polarité) (Fig. 6).
- Nous vous recommandons d'utiliser chacune deux batteries 12V 1,3 Ah.
- Placez les piles dans le compartiment comme indiqué dans les images 7 et 8, en les fixant avec la dragonne fournie.
- connectez les câbles provenant de la carte aux batteries en respectant les couleurs rouge pour le positif (+) et noir pour le pôle négatif (-) fig. 9.

! Si les câbles de la batterie sont connectés avec une polarité inversée, le voyant DL1 de la carte du chargeur de batterie s'allume, puis l'unité de commande ne démarre pas. inversez les câbles et vérifiez que le voyant DL1 est éteint.

- Remettez le courant

! Le chargeur de batterie ne délivre aucune tension de charge si la tension de la batterie ou une tension inférieure à 3V n'est pas détectée aux bornes du bornier du chargeur de batterie.

Pour charger complètement les batteries, il faudra environ 24 heures; il est donc vivement DÉCONSEILLÉ d'utiliser la barrière uniquement avec le secours des batteries avant que celles-ci ne soient complètement chargées.

SIGNALISATION DU FONCTIONNEMENT AVEC LES BATTERIES (COUPURE DE COURANT)

Avec le portail fermé, sur le panneau de commande L1 24V, par le biais du voyant du portail ouvert (SIGNAL), il est possible d'afficher l'état de fonctionnement avec des piles:

- si le voyant clignote rapidement 2 fois avec une pause de 2 secondes plus tard, cela indique le fonctionnement avec piles et par conséquent une panne de réseau.
 - si le voyant clignote rapidement 3 fois avec une pause de 2 secondes plus tard, il signale le fonctionnement avec des batteries connectées au système solaire.
 - Si le voyant clignote en permanence, cela indique l'état de piles déchargées. Lorsque les piles sont déchargées, chaque opération est interrompue (pour protéger les piles).
- La sonnerie émet une tonalité et le clignotant émet un flash toutes les 5 secondes pendant une minute. A chaque commande, les signaux sont répétés.

Au retour du courant, les batteries se rechargent automatiquement, et il suffit de donner un ordre de commande pour que la barrière reprenne son fonctionnement.

RECYCLAGE DE LES BATTERIES

N.B.: Couper l'alimentation de l'appareil avant d'enlever la batterie.

La batterie doit être ôtée de l'appareil avant même l'élimination de celui-ci et doit être éliminée de façon sûre.

Retirez le couvercle transparent (Fig.1-2)

Retirez la carte du chargeur de batterie (voir fig. 3) et les câbles d'alimentation (voir fig. 9).

Remplacez le couvercle transparent (Fig. 4).

- Turn off the power supply to L1 24V control unit before making any connections.
- Remove the cover to access the J7 BATTERY CHARGER connector (Fig.1-2)
- Insert the battery charger card into connector J7 (Fig. 3).
- put back in place the transparent cover (Fig. 4).
- Connect the supplied cables to the fastons on the L1 24V card, observing the red colors for the positive (+) and black for the negative (-) as shown in Fig. 5.

- Connect the 2 12V batteries in series (respecting the polarity) (Fig. 6).

- We recommend using 2 12V 1.3 Ah batteries each.

- Place the batteries in the compartment as shown in images 7 and 8, fixing them with the supplied strap.

- connect the cables coming from the card to the batteries respecting the colors red for the positive (+) and black for the negative pole (-) Fig. 9.

! If the battery cables are connected with inverted polarity, the DL1 LED on the battery charger board lights up and then the control unit does not start. Reverse the cables and check that the DL1 LED is off.

- Turn on the power again

! The battery charger does not deliver any charge voltage if the battery voltage or a voltage lower than 3V is not detected at the terminals of the battery charger terminal board.

As the batteries need about 24 hours to reach full charge, the automatic system SHOULD NOT be used with the batteries alone until charging has been completed.

BATTERIES OPERATION SIGNAL (BLACK-OUT)

With the gate closed, on the L1 24V control panel, through the gate open indicator light (SIGNAL), it is possible to display the operating status with batteries:

- if the LED flashes quickly 2 times with a pause of 2 seconds later, it indicates operation with batteries and therefore a network blackout condition.
- if the LED flashes quickly 3 times with a pause of 2 seconds later, it signals operation with batteries connected to the solar system.
- if the LED flashes continuously it indicates the status of flat batteries. With discharged batteries, each operation is interrupted (to safeguard the batteries).

The buzzer emits a tone and the blinker emits a flash every 5 seconds for one minute. At each command the signals are repeated.

When power supply is restored, it will be enough to select any control command for the K400 to start functioning again. The batteries will also begin recharging.

REMOVAL OF THE BATTERIES

N.B.: Disconnect the power supply from the operator before removing the batteries.

The batteries must be removed from the operator before discarding it. The disposal of the batteries must be done in an appropriate and safe way.

Remove the transparent cover (Fig.1-2)

Remove the battery charger card (see Fig. 3) and the power supply cables (see Fig. 9).

Replace the transparent cover (Fig. 4).

D

- Vor der Ausführung der Anschlüsse muss die Stromzufuhr des Steuergeräts L124V unterbrochen werden.
- Entfernen Sie die transparente Abdeckung, um auf den J7 BATTERY CHARGER-Anschluss zuzugreifen (Abb.1-2).
- Stecken Sie die Akkuladekarte in den Anschluss J7 (Abb. 3).
- Bringen Sie die transparente Abdeckung wieder an (Abb. 4).
- Schließen Sie die mitgelieferten Kabel an die Fastons der L124-V-Karte an. Beachten Sie dabei die roten Farben für das positive (+) und schwarz für das negative (-) (siehe Abb. 5).
- Schließen Sie die beiden 12-V-Batterien in Reihe an (Polung beachten) (Abb. 6).
- Wir empfehlen, jeweils 2 12V 1,3 Ah-Batterien zu verwenden.
- Legen Sie die Batterien wie in den Abbildungen 7 und 8 gezeigt in das Fach ein und fixieren Sie sie mit dem mitgelieferten Riemen.
- Verbinden Sie die von der Karte kommenden Kabel mit den Batterien und achten Sie dabei auf die Farben Rot für Plus (+) und Schwarz für Minuspol (-). Abb. 9.



Wenn die Akkukabel mit umgekehrter Polarität angeschlossen sind, leuchtet die DL1-LED auf der Akkuladegerätplatine auf und die Steuereinheit startet nicht. Kehren Sie die Kabel um und prüfen Sie, ob die DL1-LED aus ist.

- Schalten Sie den Strom wieder ein



Das Batterieladegerät liefert keine Ladespannung, wenn die Batteriespannung oder eine Spannung unter 3 V an den Enden der Klemmenleiste des Batterieladegeräts nicht erkannt wird.

Bei stärkeren Batterien verlängert sich die Aufladezeit entsprechend. Es dauert etwa 24 Stunden, bis die Batterien vollständig aufgeladen ist. Aus diesem Grund sollte der Schrankenbaum während dieser Zeitspanne nicht mit Batteriebetrieb bewegt werden.

ANZEIGE BATTERIEBETRIEB (STROMAUSFALL)

Bei geschlossenem Tor an der L124V-Steuerkonsole kann durch die Anzeigelampe Tor öffnen (SIGNAL) der Betriebsstatus mit Batterien angezeigt werden:

- blinkt die LED 2 mal kurz mit einer Pause von 2 Sekunden, so zeigt dies den Betrieb mit Batterien und damit einen Netzausfall an.
- blinkt die LED 3 mal schnell und 2 Sekunden später, signalisiert dies den Betrieb mit an die Solaranlage angeschlossenen Batterien.
- Wenn die LED kontinuierlich blinkt, zeigt dies den Status leerer Batterien an. Bei entladenen Batterien wird jeder Betrieb unterbrochen (um die Batterien zu schützen).

Der Summer gibt einen Ton aus und der Blinker blinkt alle 5 Sekunden für eine Minute. Bei jedem Befehl werden die Signale wiederholt.

Bei Wiederaufnahme der Netzspeisung genügt ein Befehl, um die Schranke erneut zu bewegen. Gleichzeitig wird auch die Batterien aufgeladen.

ENDSORGUNG DIE BATTERIEN

PS: Bevor sie die Kabel von die Batterien entfernen muss die Stromversorgung getrennt werden.

- Die Batterien muss nach dem Sie zu alt ist Ordnungsgemäß recycelt werden.
- Entfernen Sie die transparente Abdeckung (Abb. 1-2).
- Entfernen Sie die Ladegerätkarte (siehe Abb. 3).
- Bringen Sie die transparente Abdeckung wieder an (Abb. 4).
- Entfernen Sie die Stromversorgungskabel (siehe Abb. 9).

E

- Desconectar el cuadro L124V de la tensión eléctrica antes de realizar las conexiones.
- Retire la cubierta transparente para acceder al conector del CARGADOR DE BATERÍA J7 (Fig.1-2)
- Inserte la tarjeta del cargador de batería en el conector J7 (Fig. 3).
- Vuelva a colocar la cubierta transparente (Fig. 4).
- Conecte los cables suministrados a los fastones en la tarjeta L124v, observando los colores rojo para el positivo (+) y el negro para el negativo (-) como se muestra en la Fig. 5.
- Conecte las 2 baterías de 12V en serie (respetando la polaridad) (Fig. 6).
- Recomendamos usar dos baterías de 12V 1.3 Ah cada una.
- Coloque las baterías en el compartimiento como se muestra en las imágenes 7 y 8, y fijelas con la correa suministrada.
- conecte los cables que vienen de la tarjeta a las baterías respetando los colores rojo para el positivo (+) y negro para el polo negativo (-) Fig. 9.



Si los cables de la batería están conectados con polaridad invertida, el LED DL1 en la placa del cargador de batería se enciende y luego la unidad de control no se inicia. Invierta los cables y verifique que el LED DL1 esté apagado.

- Enciende nuevamente el poder



El cargador de batería no entrega ningún voltaje de carga si el voltaje de la batería o un voltaje inferior a 3V no se detecta en los terminales del tablero de terminales del cargador de batería.

Para cargar completamente las baterías son necesarias aproximadamente 24 horas por lo que SE ACONSEJA de usar la automatización con las baterías sola, antes que ésta esté completamente cargada.

INDICACIÓN DE FUNCIONAMIENTO CON BATERÍA (CORTE DE CORRIENTE)

Con la puerta cerrada, en el panel de control L124V, a través de la luz indicadora de puerta abierta (SEÑAL), es posible mostrar el estado de funcionamiento con baterías:

- Si el LED parpadea rápidamente 2 veces con una pausa de 2 segundos más tarde, indica funcionamiento con baterías y, por lo tanto, una condición de apagón de la red.
- Si el LED parpadea rápidamente 3 veces con una pausa de 2 segundos más tarde, indica el funcionamiento con baterías conectadas al sistema solar.
- Si el LED parpadea continuamente, indica el estado de las pilas descargadas. Con las baterías descargadas, cada operación se interrumpe (para proteger las baterías).

El zumbador emite un tono y el intermitente emite un destello cada 5 segundos durante un minuto. En cada comando se repiten las señales.

Quando vuelve la corriente es suficiente impartir un mando para que K400 vuelva a funcionar. Al mismo tiempo, las baterías se recargan.

EXTRACCIÓN DE LAS BATERÍAS

P.S.: Desconectar el aparato de la alimentación antes de extraer las baterías.

Se debe extraer las baterías antes de la eliminación del equipo. Esta eliminación tiene que realizarse en forma segura.

Retire la cubierta transparente (Fig.1-2)

Retire la tarjeta del cargador de batería (ver Fig. 3) y los cables de alimentación (vea la Fig. 9). Vuelva a colocar la cubierta transparente (Fig. 4).

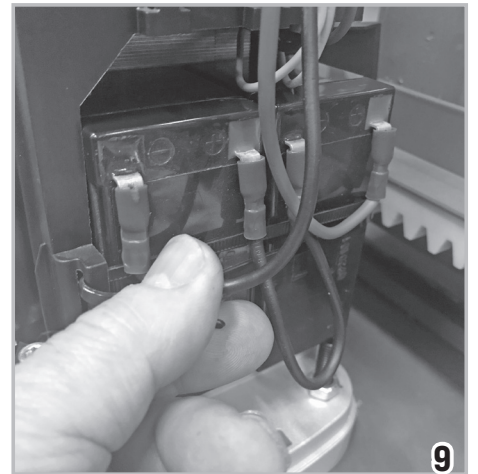
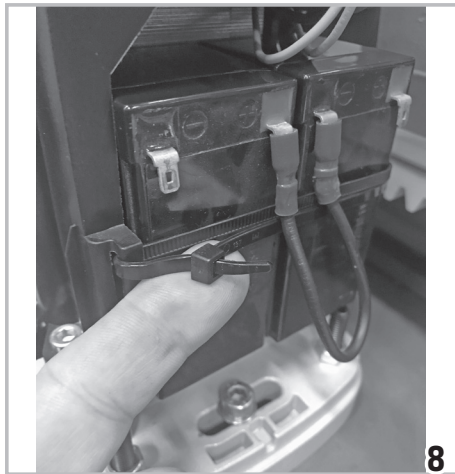
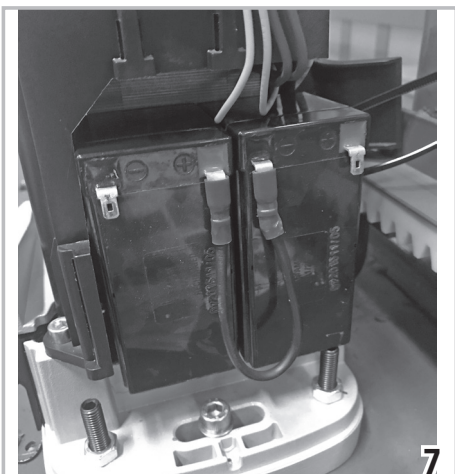
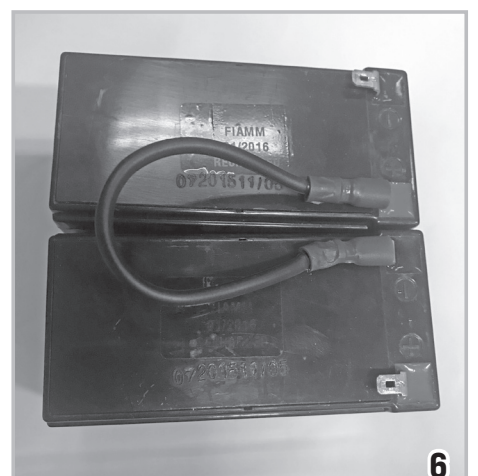
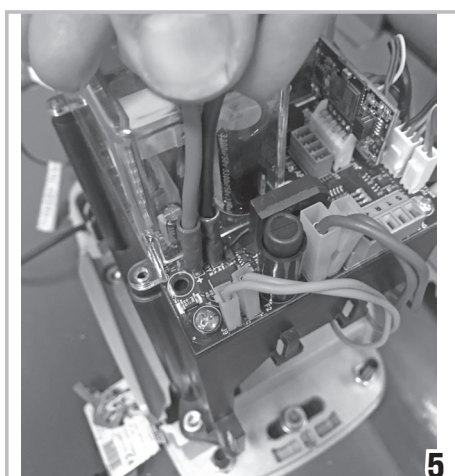
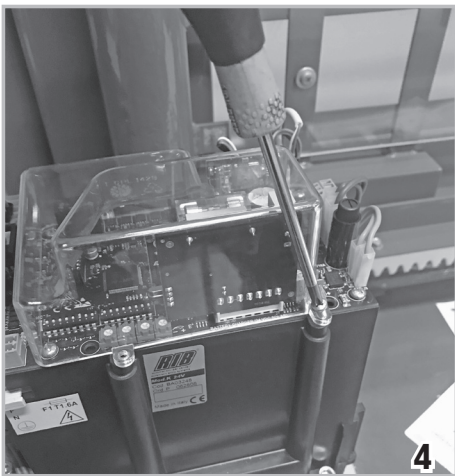
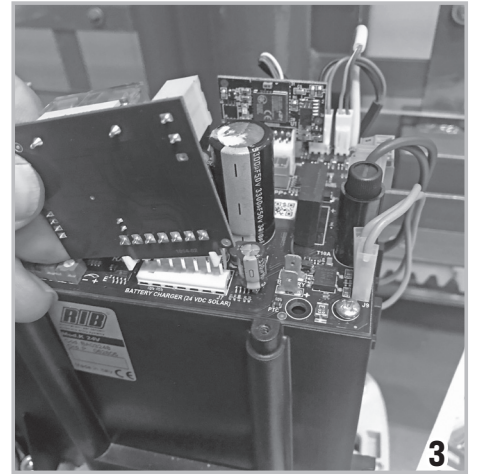
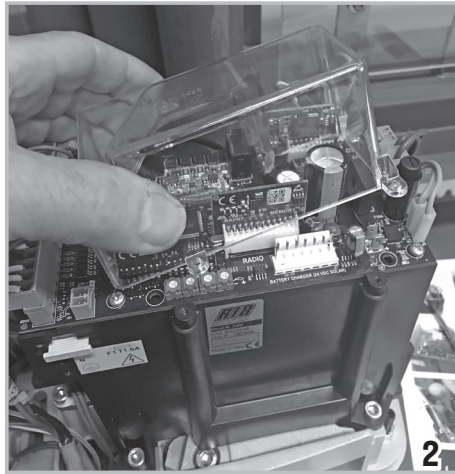
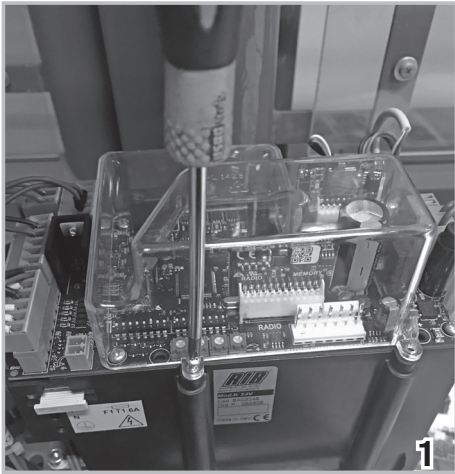
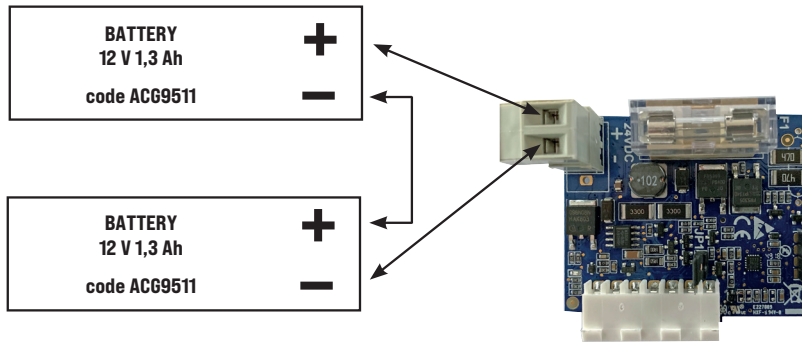



SCHEDA CARICA BATTERIE

CARTE CHARGEUR DE BATTERIES - BATTERIES CHARGER CARD BATTERIENLADEKARTE - CARGADOR DE LAS BATERIAS PRESIDENT



- I**
- Togliere tensione al quadro elettronico P1 24V prima di eseguire i collegamenti.
 - Collegare i cavi in dotazione ai morsetti della scheda carica batteria, rispettando i colori rosso per il polo positivo (+) e nero per il polo negativo (-) come mostrato in Fig. 1-2.
 - Collegare in serie le 2 batterie a 12V (rispettando le polarità) (Fig. 3).
 - Si consiglia di usare due batterie da 12V 1,3 Ah ognuna.
- Inserire la scheda carica batterie nel connettore J3 (Fig. 4-5).
- Alloggiare le batterie nel vano come mostrato nelle Fig. 6-7, collegando i cavi provenienti dalla scheda carica batterie rispettando i colori rosso per il polo positivo (+) e nero per il polo negativo (-).
- Nota: Se i cavi delle batterie vengono collegati con polarità invertite si accende il led DL1 sulla scheda carica batteria e quindi la centralina non si avvia. Invertite i cavi e verificate lo spegnimento del led DL1.**

- Ridare tensione

ATTENZIONE: Il carica batteria non eroga nessuna tensione di carica se ai capi della morsettiera del carica batteria non viene rilevata la tensione delle batterie o una tensione inferiore ai 3 V.
Per caricare completamente le batterie servono circa 24 ore pertanto SI SCONSIGLIA di usare l'automazione con le sole batterie prima che queste siano completamente cariche.

SEGNALAZIONE FUNZIONAMENTO CON BATTERIE (BLACK-OUT)

A barriera chiusa, sulla scheda P1 24V, tramite l'uscita spia cancello aperto (SIGNAL), è possibile visualizzare lo stato di funzionamento con batterie:

- se il led lampeggia velocemente 2 volte con pausa successiva di 2 secondi, segnala funzionamento con batterie e quindi condizione di black out di rete.
- se il led lampeggia velocemente 3 volte con pausa successiva di 2 secondi, segnala funzionamento con batterie da collegamento a sistema solare.
- se il led lampeggia continuamente segnala lo stato di batterie scariche. Con batterie scariche ogni operazione viene interrotta (per salvaguardare le batterie).

Il buzzer emette un tono e il lampeggiatore emette un flash ogni 5 secondi per un minuto. Ad ogni comando le segnalazioni si ripetono.

Al ritorno della tensione di rete è sufficiente dare un comando perché la PRESIDENT riprenda ad operare. Contemporaneamente le batterie si ricaricano.

RIMOZIONE BATTERIE

N.B.: Scollegare l'apparecchio dall'alimentazione prima di rimuovere le batterie.

Le batterie devono essere rimosse dall'apparecchio prima dell'eliminazione dell'apparecchio stesso e lo smaltimento deve essere fatto in maniera sicura.

Rimuovere la scheda carica batterie (vedi Fig. 4)

Rimuovere i cavi d'alimentazione (vedi Fig. 6).

- F**
- Couper l'alimentation de la platine P1 24V avant d'effectuer les raccordements.
 - Connectez les câbles fournis aux bornes de la carte de charge de la batterie, en respectant les couleurs rouges pour le positif (+) et le noir pour le négatif (-), comme illustré à la Fig. 1-2.
 - Connectez les 2 piles 12V en série (en respectant la polarité) (Fig. 3).
 - Nous vous recommandons d'utiliser chacune deux batteries 12V 1,3 Ah.
- Insérez la carte du chargeur de batterie dans le connecteur J3 (Fig. 4-5).
- Installez les piles dans le compartiment comme indiqué à la Fig. 6-7 en connectant les câbles provenant de la carte du chargeur en respectant les couleurs rouges pour le positif (+) et les noirs pour le négatif (-).

Remarque: Si les câbles de la batterie sont connectés avec une polarité inversée, le voyant DL1 de la carte du chargeur de batterie s'allume, puis l'unité de commande ne démarre pas. Inversez les câbles et vérifiez que le voyant DL1 est éteint.

- Remettez le courant

ATTENTION: Le chargeur de batterie ne délivre aucune tension de charge si la tension de la batterie ou une tension inférieure à 3V n'est pas détectée aux bornes du bornier du chargeur de batterie.

Pour charger complètement les batteries, il faudra environ 24 heures; il est donc vivement DÉCONSEILLÉ d'utiliser la barrière uniquement avec le secours des batteries avant que celles-ci ne soient complètement chargées.

SIGNALISATION DU FONCTIONNEMENT AVEC LES BATTERIES (COUPURE DE COURANT)

Avec la barrière fermée, sur la carte P1 24V, via la sortie de lumière du portail ouvert (SIGNAL), il est possible d'afficher l'état de fonctionnement avec des piles:

- Si le voyant clignote rapidement 2 fois avec une pause de 2 secondes plus tard, cela indique le fonctionnement avec piles et par conséquent une panne de réseau.
- Si la LED clignote rapidement 3 fois avec une pause de 2 secondes plus tard, le système signale le fonctionnement avec des batteries connectées au système solaire.
- Si le voyant clignote en permanence, cela indique que les piles sont épuisées. Lorsque les piles sont déchargées, chaque opération est interrompue (pour protéger les piles).

La sonnerie émet une tonalité et le clignotant émet un flash toutes les 5 secondes pendant une minute. A chaque commande, les signaux sont répétés.

Au retour du courant, les batteries se rechargent automatiquement, et il suffit de donner un ordre de commande pour que la barrière reprenne son fonctionnement.

RECYCLAGE DE LES BATTERIES

N.B.: Couper l'alimentation de l'appareil avant d'enlever la batterie.

La batterie doit être ôtée de l'appareil avant même l'élimination de celui-ci et doit être éliminée de façon sûre.

Retirez la carte du chargeur de batterie (voir fig. 4).

Retirez les câbles d'alimentation (voir fig. 6).

- GB**
- Disconnect the P1 24V control unit from the power supply before making any connections.
 - Connect the supplied cables to the terminals of the battery charge card, respecting the red colors for the positive (+) and black for the negative (-) as shown in Fig. 1-2.
 - Connect the 2 12V batteries in series (respecting the polarity) (Fig. 3).
 - We recommend using two 12V 1.3 Ah batteries each.
- Insert the battery charger card into connector J3 (Fig. 4-5).
- House the batteries in the compartment as shown in Fig. 6-7, connecting the cables coming from the battery charger board respecting the red colors for the positive (+) and black for the negative (-).
- Note: If the battery cables are connected with inverted polarity, the DL1 LED on the battery charger board lights up and then the control unit does not start. Reverse the cables and check that the DL1 LED is off.**
- Turn on the power again

ATTENTION: The battery charger does not deliver any charge voltage if the battery voltage or a voltage lower than 3V is not detected at the terminals of the battery charger terminal board.
As the batteries need about 24 hours to reach full charge, the automatic system SHOULD NOT be used with the batteries alone until charging has been completed.

BATTERIES OPERATION SIGNAL (BLACK-OUT)

With the barrier closed, on the P1 24V board, through the gate open light output (SIGNAL), it is possible to display the operating status with batteries:

- if the LED flashes quickly 2 times with a pause of 2 seconds later, it indicates operation with batteries and therefore a network blackout condition.
 - if the LED flashes quickly 3 times with a pause of 2 seconds later, it signals operation with batteries connected to the solar system.
 - if the LED flashes continuously, it indicates the status of flat batteries. With discharged batteries, each operation is interrupted (to safeguard the batteries).
- The buzzer emits a tone and the blinker emits a flash every 5 seconds for one minute. At each command the signals are repeated.
When power supply is restored, it will be enough to select any control command for the PRESIDENT to start functioning again. The batteries will also begin recharging.

REMOVAL OF THE BATTERIES

N.B.: Disconnect the power supply from the operator before removing the batteries.

The batteries must be removed from the operator before discarding it. The disposal of the batteries must be done in an appropriate and safe way.

Remove the battery charger card (see Fig. 4)

Remove the power supply cables (see Fig. 6).

- D**
- Vor der Ausführung der Anschlüsse muss die Stromzufuhr des Steuergeräts P1 24V unterbrochen werden.
 - Schließen Sie die mitgelieferten Kabel an die Klemmen der Akkuladekarte an. Beachten Sie dabei die roten Farben für das positive (+) und schwarz für das negative (-), wie in Abb. 1-2 dargestellt.
 - Verbinden Sie die beiden 12-V-Batterien in Reihe (unter Beachtung der Polarität) (Abb. 3).
- Wir empfehlen, jeweils zwei 12-V-Batterien mit 1,3 Ah zu verwenden.
- Setzen Sie die Akkuladekarte in den Anschluss J3 ein (Abb. 4-5).
- Legen Sie die Batterien wie in Abb. 6-7 gezeigt in das Batteriefach ein, und schließen Sie die Kabel an, die von der Batterieladekarte kommen, und beachten Sie dabei die roten Farben für das positive (+) und schwarz für das negative (-).
- Hinweis:** Wenn die Akkukabel mit umgekehrter Polarität angeschlossen sind, leuchtet die DL1-LED auf der Akkuladegerätplatine auf und die Steuereinheit startet nicht. Kehren Sie die Kabel um und prüfen Sie, ob die DL1-LED aus ist.
- Schalten Sie den Strom wieder ein
- ACHTUNG:** Das Batterieladegerät liefert keine Ladespannung, wenn die Batteriespannung oder eine Spannung unter 3 V an den Enden der Klemmenleiste des Batterieladegeräts nicht erkannt wird.

Bei stärkeren Batterien verlängert sich die Aufladezeit entsprechend. Es dauert etwa 24 Stunden, bis die Batterien vollständig aufgeladen ist. Aus diesem Grund sollte der Schrankenbaum während dieser Zeitspanne nicht mit Batteriebetrieb bewegt werden.

ANZEIGE BATTERIENBETRIEB (STROMAUSFALL)

Wenn die Schranke geschlossen ist, kann auf der P1 24V-Platine durch den Lichtausgang „Tor offen“ (SIGNAL) der Betriebsstatus mit Batterien angezeigt werden:

- Blinkt die LED 2 mal schnell mit einer Pause von 2 Sekunden, so zeigt dies den Betrieb mit Batterien und damit einen Netzausfall an.
 - Blinkt die LED 3 mal schnell und 2 Sekunden später, signalisiert dies den Betrieb mit an die Solaranlage angeschlossenen Batterien.
 - Wenn die LED kontinuierlich blinkt, zeigt dies den Status leerer Batterien an. Bei entladenen Batterien wird jeder Betrieb unterbrochen (um die Batterien zu schützen).
- Der Summer gibt einen Ton aus und der Blinker blinkt alle 5 Sekunden für eine Minute. Bei jedem Befehl werden die Signale wiederholt.
Bei Wiederaufnahme der Netzspeisung genügt ein Befehl, um die Schranke erneut zu bewegen. Gleichzeitig wird auch die Batterien aufgeladen.

ENDSORGUNG DIE BATTERIEN

PS: Bevor sie die Kabel von die Batterien entfernen muss die Stromversorgung getrennt werden.

Die Batterien muss nach dem Sie zu alt ist Ordnungsgemäß recycelt werden.

Entfernen Sie die Ladegerätkarte (siehe Abb. 4).

Entfernen Sie die Stromversorgungskabel (siehe Abb. 6).

- E**
- Desconectar el cuadro P1 24V de la tensión eléctrica antes de realizar las conexiones.
 - Conecte los cables suministrados a los terminales de la tarjeta de carga de la batería, respetando los colores rojo para el positivo (+) y el negro para el negativo (-) como se muestra en la Fig. 1-2.
 - Conecte las 2 baterías de 12V en serie (respetando la polaridad) (Fig. 3).
- Recomendamos usar dos baterías de 12V 1.3 Ah cada una.
- Inserte la tarjeta del cargador de batería en el conector J3 (Fig. 4-5).
- Coloque las baterías en el compartimiento como se muestra en la Fig. 6-7, conectando los cables provenientes de la placa del cargador de baterías respetando los colores rojo para el positivo (+) y negro para el negativo (-).
- Nota:** Si los cables de la batería están conectados con polaridad invertida, el LED DL1 en la placa del cargador de batería se enciende y luego la unidad de control no se inicia. Invierta los cables y verifique que el LED DL1 esté apagado.
- Enciende nuevamente el poder
- ATENCIÓN:** El cargador de batería no entrega ningún voltaje de carga si el voltaje de la batería o un voltaje inferior a 3V no se detecta en los terminales del tablero de terminales del cargador de batería.

Para cargar completamente las baterías son necesarias aproximadamente 24 horas por lo que SE ACONSEJA de usar la automatización con las baterías sola, antes que ésta esté completamente cargada.

INDICACIÓN DE FUNCIONAMIENTO CON BATERÍA (CORTE DE CORRIENTE)

Con la barrera cerrada, en la placa P1 24V, a través de la salida de luz de la puerta abierta (SEÑAL), es posible mostrar el estado de funcionamiento con las baterías:

- si el LED parpadea rápidamente 2 veces con una pausa de 2 segundos más tarde, indica funcionamiento con baterías y, por lo tanto, una condición de apagón de la red.
 - Si el LED parpadea rápidamente 3 veces con una pausa de 2 segundos más tarde, indica el funcionamiento con baterías conectadas al sistema solar.
 - Si el LED parpadea continuamente, indica el estado de las baterías descargadas. Con las baterías descargadas, cada operación se interrumpe (para proteger las baterías).
- El zumbador emite un tono y el intermitente emite un destello cada 5 segundos durante un minuto. En cada comando se repiten las señales.
Cuando vuelve la corriente es suficiente impartir un mando para que PRESIDENT vuelva a funcionar. Al mismo tiempo, las baterías se recargan.

EXTRACCIÓN DE LAS BATERÍAS

P.S.: Desconectar el aparato de la alimentación antes de extraer las baterías.

Se debe extraer las baterías antes de la eliminación del equipo. Esta eliminación tiene que realizarse en forma segura.

Retire la tarjeta del cargador de batería (ver Fig. 4)

Retire los cables de la fuente de alimentación (vea la Fig. 6).

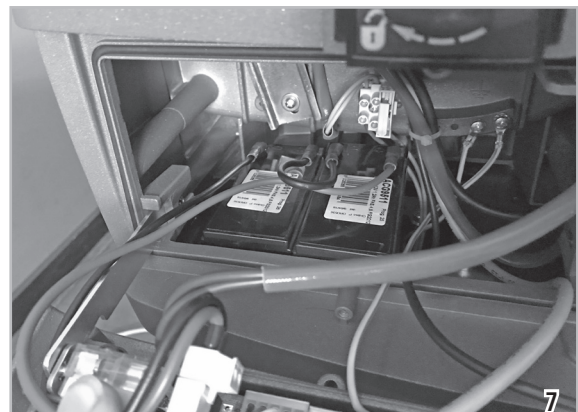
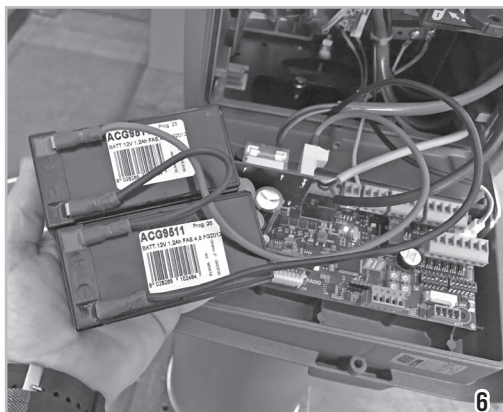
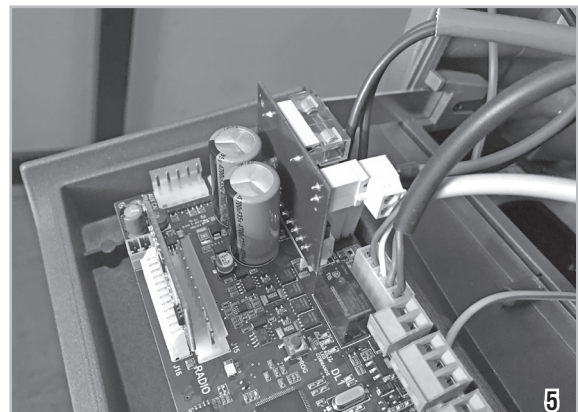
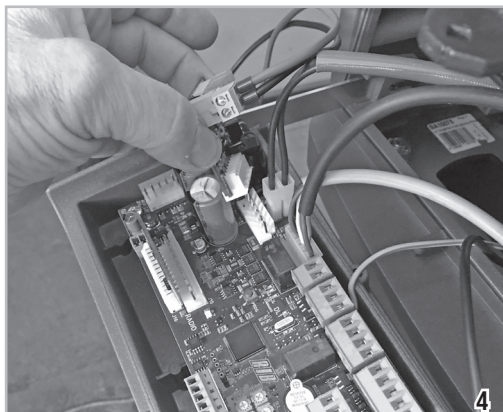
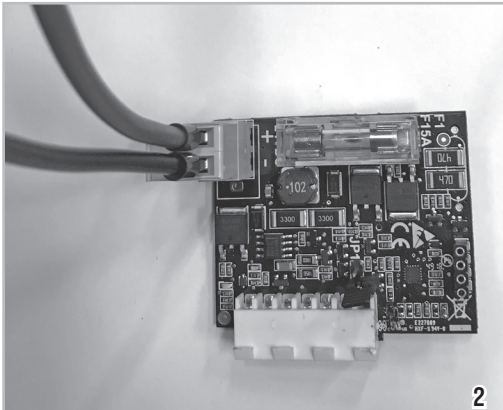
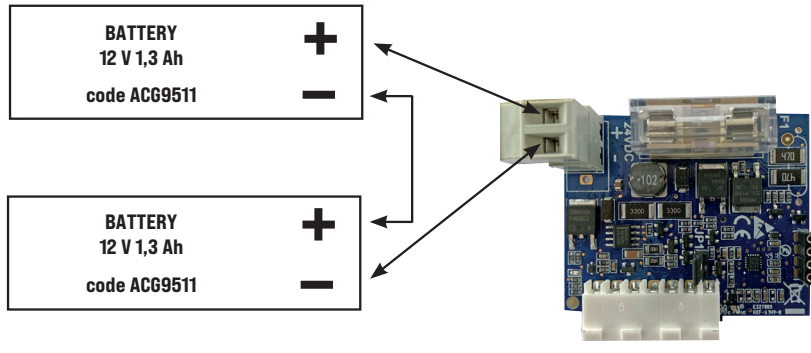



SCHEDA CARICA BATTERIE

CARTE CHARGEUR DE BATTERIES - BATTERIES CHARGER CARD - BATTERIENLADEKARTE - CARGADOR DE LAS BATERIAS PREMIER



- I** - Togliere tensione al quadro elettronico B2 24V prima di eseguire i collegamenti.
- Collegare i cavi in dotazione ai morsetti della scheda carica batteria, rispettando i colori rosso per il polo positivo (+) e nero per il polo negativo (-) come mostrato in Fig. 1-2. - Collegare in serie le 2 batterie a 12V (rispettando le polarità) (Fig. 3).
- Si consiglia di usare due batterie da 12V 2,2 Ah ognuna.

- Inserire la scheda carica batterie nel connettore J8 (Fig. 4-5).
- Alloggiare le batterie nel vano come mostrato nelle Fig. 6-7-8, inserendone una alla volta collegando i cavi provenienti dalla scheda carica batterie rispettando i colori rosso per il polo positivo (+) Fig.6 e nero per il polo negativo (-) Fig. 7.

Nota: Se i cavi delle batterie vengono collegati con polarità invertite si accende il led DL1 sulla scheda carica batteria e quindi la centralina non si avvia. Invertite i cavi e verificate lo spegnimento del led DL1.

- Ridare tensione

ATTENZIONE: Il carica batteria non eroga nessuna tensione di carica se ai capi della morsettiera del carica batteria non viene rilevata la tensione delle batterie o una tensione inferiore ai 3 V. Per caricare completamente la batteria servono circa 24 ore pertanto SI SCONSIGLIA di usare l'automazione con le sole batterie prima che queste siano completamente cariche.

SEGNALAZIONE FUNZIONAMENTO CON BATTERIE (BLACK-OUT)

A cancello chiuso, su B2 24V, tramite l'uscita spia cancello aperto (SIGNAL), è possibile visualizzare lo stato di funzionamento con batterie:

- se il led lampeggia velocemente 2 volte con pausa successiva di 2 secondi, segnala funzionamento con batterie e quindi condizione di black out di rete.
- se il led lampeggia velocemente 3 volte con pausa successiva di 2 secondi, segnala funzionamento con batterie da collegamento a sistema solare.
- se il led lampeggia continuamente segnala lo stato di batterie scariche. Con batterie scariche ogni operazione viene interrotta (per salvaguardare le batterie).

Il buzzer emette un tono e il lampeggiatore emette un flash ogni 5 secondi per un minuto. Ad ogni comando le segnalazioni si ripetono.

Al ritorno della tensione di rete è sufficiente dare un comando perché il cancello riprenda ad operare. Contemporaneamente le batterie si ricaricano.

RIMOZIONE BATTERIE

N.B.: Scollegare l'apparecchio dalla alimentazione prima di rimuovere le batterie.

Le batterie devono essere rimosse dall'apparecchio prima dell'eliminazione dell'apparecchio stesso e lo smaltimento deve essere fatto in maniera sicura.

Rimuovere la scheda carica batterie (vedi Fig. 4)

Rimuovere i cavetti d'alimentazione (vedi Fig. 6-7).

- F** - Couper l'alimentation de la platine B2 24V avant d'effectuer les raccordements.
- Connectez les câbles fournis aux bornes de la carte de charge de la batterie, en respectant les couleurs rouges pour le positif (+) et le noir pour le négatif (-), comme illustré à la Fig. 1-2.
- Connectez les 2 piles 12V en série (en respectant la polarité) (Fig. 3).
- Nous vous recommandons d'utiliser deux piles 12V 2,2 Ah chacune.

- Insérez la carte du chargeur de batterie dans le connecteur J8 (Fig. 4-5).
- Installez les piles dans le compartiment comme indiqué à la Fig. 6-7-8, en insérant une à la fois, en connectant les câbles provenant de la carte du chargeur de batterie, en respectant les couleurs rouge pour le pôle positif (+) Fig.6 et noir pour le pôle négatif (-) Fig. 7.

Remarque: Si les câbles de la batterie sont connectés avec une polarité inversée, le voyant DL1 de la carte du chargeur de batterie s'allume, puis l'unité de commande ne démarre pas. Inversez les câbles et vérifiez que le voyant DL1 est éteint.

- Remettez le courant

ATTENTION: Le chargeur de batterie ne délivre aucune tension de charge si la tension de la batterie ou une tension inférieure à 3V n'est pas détectée aux bornes du bornier du chargeur de batterie.

Pour charger complètement les batteries, il faudra environ 24 heures; il est donc vivement DÉCONSEILLÉ d'utiliser la automation uniquement avec le secours des batteries avant que celles-ci ne soient complètement chargées.

SIGNALISATION DU FONCTIONNEMENT AVEC LES BATTERIES (COUPURE DE COURANT)

Lorsque la porte est fermée, sur B2 24V, via l'indicateur porte de sortie ouverte (SIGNAL), vous pouvez afficher l'état de fonctionnement de la batterie:

- Si le voyant clignote rapidement deux fois avec une pause de 2 secondes après, indique le fonctionnement de la batterie, puis noir sur l'état du coupure de courant.
- Si la LED clignote rapidement 3 fois avec une pause de 2 secondes plus tard, le système signale le fonctionnement avec des batteries connectées au système solaire.
- Si le voyant clignote en permanence, cela indique que les piles sont épuisées. Lorsque les piles sont déchargées, chaque opération est interrompue (pour protéger les piles).

La sonnerie émet une tonalité et le clignotant émet un flash toutes les 5 secondes pendant une minute. A chaque commande, les signaux sont répétés.

Au retour du courant, les batteries se rechargent automatiquement, et il suffit de donner un ordre de commande pour que la automation reprenne son fonctionnement.

RECYCLAGE DE LES BATTERIES

N.B.: Couper l'alimentation de l'appareil avant d'enlever la batterie.

La batterie doit être ôtée de l'appareil avant même l'élimination de celui-ci et doit être éliminée de façon sûre.

Retirez la carte du chargeur de batterie (voir fig. 4).

Retirez les câbles d'alimentation (voir Fig. 6-7).

- GB** - Disconnect the B2 24V control unit from the power supply before making any connections.
- Connect the supplied cables to the terminals of the battery charge card, respecting the red colors for the positive (+) and black for the negative (-) as shown in Fig. 1-2. - Connect the 2 12V batteries in series (respecting the polarity) (Fig. 3).
- We recommend using two 12V 2.2 Ah batteries each.

- Insert the battery charger card into connector J8 (Fig. 4-5).
- House the batteries in the compartment as shown in Fig. 6-7-8, inserting one at a time, connecting the cables coming from the battery charger card, respecting the colors red for the positive pole (+) Fig.6 and black for the negative pole (-) Fig. 7.

Note: If the battery cables are connected with inverted polarity, the DL1 LED on the battery charger board lights up and then the control unit does not start. Reverse the cables and check that the DL1 LED is off.

- Turn on the power again

ATTENTION: The battery charger does not deliver any charge voltage if the battery voltage or a voltage lower than 3V is not detected at the terminals of the battery charger terminal board.

As the batteries need about 24 hours to reach full charge, the automatic system SHOULD NOT be used with the batteries alone until charging has been completed.

BATTERIES OPERATION SIGNAL (BLACK-OUT)

When the gate is closed, on B2 24V, through the gate open output indicator (SIGNAL), you can view the status of batteries operation:

- If the LED blinks quickly 2 times with subsequent pause of 2 seconds, it indicates batteries operation and then black out condition.
- If the LED flashes quickly 3 times with a pause of 2 seconds later, it signals operation with batteries connected to the solar system.
- If the LED flashes continuously, it indicates the status of flat batteries. With discharged batteries, each operation is interrupted (to safeguard the batteries).

The buzzer emits a tone and the blinker emits a flash every 5 seconds for one minute. At each command the signals are repeated.

When power supply is restored, it will be enough to select any control command for the gate to start functioning again. The batteries will also begin recharging.

REMOVAL OF THE BATTERIES

N.B.: Disconnect the power supply from the operator before removing the batteries.

The batteries must be removed from the operator before discarding it.

The disposal of the batteries must be done in an appropriate and safe way.

Remove the battery charger card (see Fig. 4)

Remove the power supply cables (see Fig. 6-7).

- D**
- Vor der Ausführung der Anschlüsse muss die Stromzufuhr des Steuergeräts B2 24V unterbrochen werden.
 - Schließen Sie die mitgelieferten Kabel an die Klemmen der Akkuladekarte an. Beachten Sie dabei die roten Farben für das positive (+) und schwarz für das negative (-), wie in Abb. 1-2 dargestellt.
 - Verbinden Sie die beiden 12V-Batterien in Reihe (unter Beachtung der Polarität) (Abb. 3).

- Wir empfehlen, jeweils zwei 12V-Batterien mit 2,2 Ah zu verwenden.

- Setzen Sie die Akkuladekarte in den Anschluss J8 ein (Abb. 4-5).

- Legen Sie die Akkus wie in Abb. 6-7-8 gezeigt in das Batteriefach ein, stecken Sie sie nacheinander ein, schließen Sie die Kabel an, die von der Akkuladekarte kommen, und achten Sie dabei auf die Farben für den positiven Pol (+), Fig.6 und Schwarz für den negativen Pol (-) Abb. 7.

Hinweis: Wenn die Akkukabel mit umgekehrter Polarität angeschlossen sind, leuchtet die DL1-LED auf der Akkuladegerätplatine auf und die Steuereinheit startet nicht. Kehren Sie die Kabel um und prüfen Sie, ob die DL1-LED aus ist.

- Schalten Sie den Strom wieder ein

ACHTUNG: Das Batterieladegerät liefert keine Ladespannung, wenn die Batteriespannung oder eine Spannung unter 3 V an den Enden der Klemmenleiste des Batterieladegeräts nicht erkannt wird.

Bei stärkeren Batterien verlängert sich die Aufladezeit entsprechend. Es dauert etwa 24 Stunden, bis die Batterien vollständig aufgeladen ist. Aus diesem Grund sollte das Tor während dieser Zeitspanne nicht mit Batterienbetrieb bewegt werden.

ANZEIGE BATTERIENBETRIEB (STROMAUSFALL)

Wenn das Tor geschlossen ist, wird der B2 24V, über die Ausfahrt Tor offen Indikator (SIGNAL), können Sie den Status der Batterien-Betrieb:

- Wenn die LED blinkt zweimal schnell mit anschließender Pause von 2 Sekunden zeigt Batterienbetrieb und dann black out Zustand des Netzes.

- Blinkt die LED 3 mal schnell und 2 Sekunden später, signalisiert dies den Betrieb mit an die Solaranlage angeschlossenen Batterien.

- Wenn die LED kontinuierlich blinkt, zeigt dies den Status leerer Batterien an. Bei entladenen Batterien wird jeder Betrieb unterbrochen (um die Batterien zu schützen).

Der Summer gibt einen Ton aus und der Blinker blinkt alle 5 Sekunden für eine Minute. Bei jedem Befehl werden die Signale wiederholt.

Bei Wiederaufnahme der Netzeinspeisung genügt ein Befehl, um das Tor erneut zu bewegen. Gleichzeitig wird auch die Batterien aufgeladen.

ENDSORGUNG DIE BATTERIEN

PS: Bevor sie die Kabel von die Batterien entfernen muss die Stromversorgung getrennt werden.

Die Batterien muss nach dem Sie zu alt ist Ordnungsgemäß recycelt werden.

Entfernen Sie die Ladegerätkarte (siehe Abb. 4).

Entfernen Sie die Stromversorgungskabel (siehe Abb. 6-7).

- E**
- Desconectar el cuadro B2 24V de la tensión eléctrica antes de realizar las conexiones.
 - Conecte los cables suministrados a los terminales de la tarjeta de carga de la batería, respetando los colores rojo para el positivo (+) y el negro para el negativo (-) como se muestra en la Fig. 1-2.
 - Conecte las 2 baterías de 12V en serie (respetando la polaridad) (Fig. 3).

- Recomendamos usar dos baterías de 12V 2.2 Ah cada una.

- Inserte la tarjeta del cargador de batería en el conector J8 (Fig. 4-5).

- Coloque las baterías en el compartimento como se muestra en la Fig. 6-7-8, insertando una a la vez, conectando los cables provenientes de la tarjeta del cargador de la batería, respetando los colores rojo para el polo positivo (+) Fig.6 y negro para el polo negativo (-) Fig. 7.

Nota: Si los cables de la batería están conectados con polaridad invertida, el LED DL1 en la placa del cargador de batería se enciende y luego la unidad de control no se inicia. Invierta los cables y verifique que el LED DL1 esté apagado.

- Enciende nuevamente el poder

ATENCIÓN: El cargador de batería no entrega ningún voltaje de carga si el voltaje de la batería o un voltaje inferior a 3V no se detecta en los terminales del tablero de terminales del cargador de batería.

Para cargar completamente las baterías son necesarias aproximadamente 24 horas por lo que SE ACONSEJA de usar la automatización con las baterías sola, antes que ésta esté completamente cargada.

INDICACIÓN DE FUNCIONAMIENTO CON BATERÍAS (CORTE DE CORRIENTE)

Con la puerta cerrada, el B2 24V, a través del indicador de puerta de salida abierta (SIGNAL), se puede ver el estado de funcionamiento de las baterías:

- Si el LED parpadea rápidamente 2 veces con pausa posterior de 2 segundos, indica que el funcionamiento de las baterías y luego fuera condición de corte de corriente.

- Si el LED parpadea rápidamente 3 veces con una pausa de 2 segundos más tarde, indica el funcionamiento con baterías conectadas al sistema solar.

- Si el LED parpadea continuamente, indica el estado de las baterías descargadas. Con las baterías descargadas, cada operación se interrumpe (para proteger las baterías).

El zumbador emite un tono y el intermitente emite un destello cada 5 segundos durante un minuto. En cada comando se repiten las señales.

Cuando vuelve la corriente es suficiente impartir un mando para que la automatización vuelva a funcionar. Al mismo tiempo, las baterías se recargan.

EXTRACCIÓN DE LAS BATERÍAS

P.S.: Desconectar el aparato de la alimentación antes de extraer las baterías.

Se debe extraer las baterías antes de la eliminación del equipo. Esta eliminación tiene que realizarse en forma segura.

Retire la tarjeta del cargador de batería (ver Fig. 4)

Retire los cables de la fuente de alimentación (consulte la Fig. 6-7).

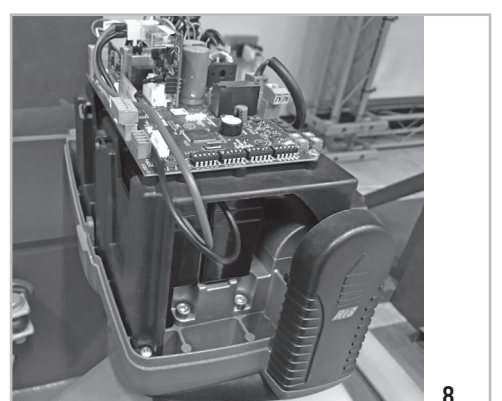
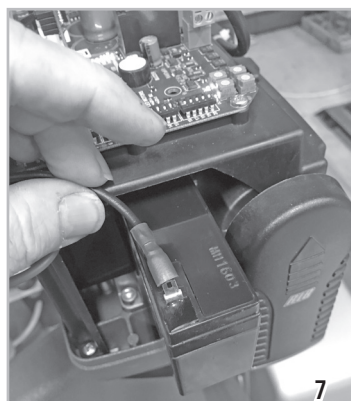
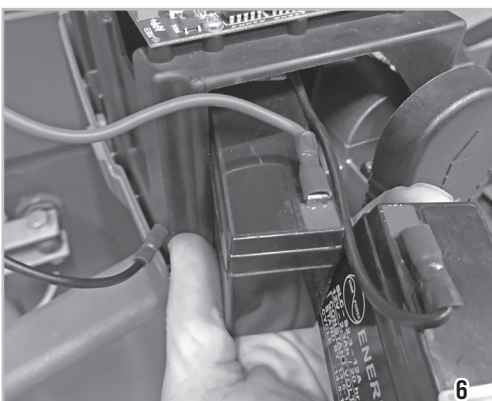
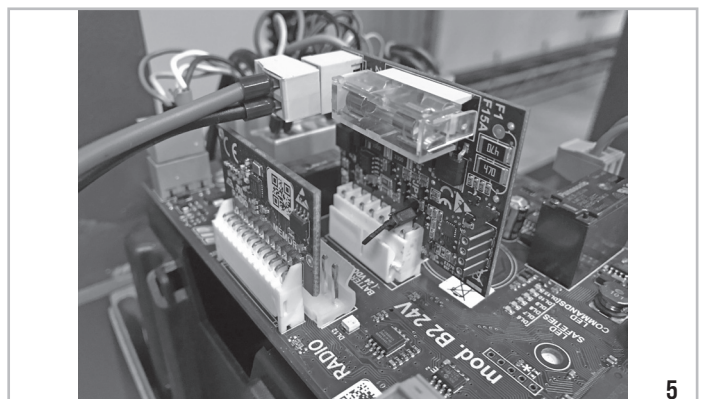
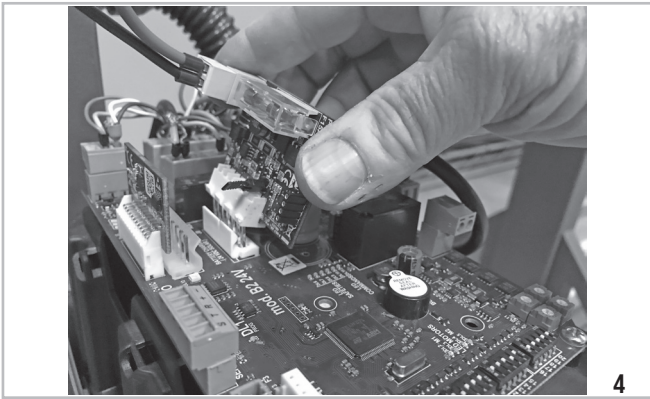
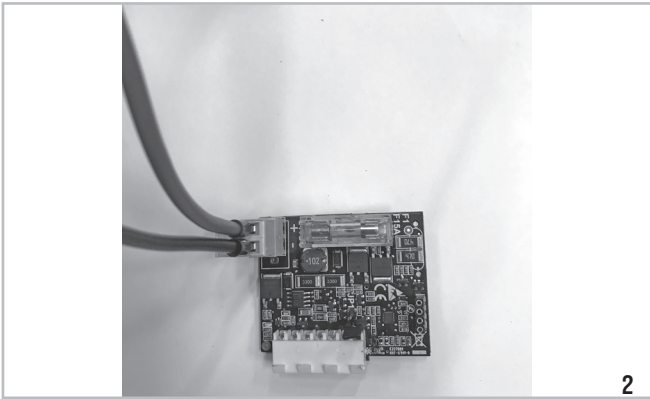
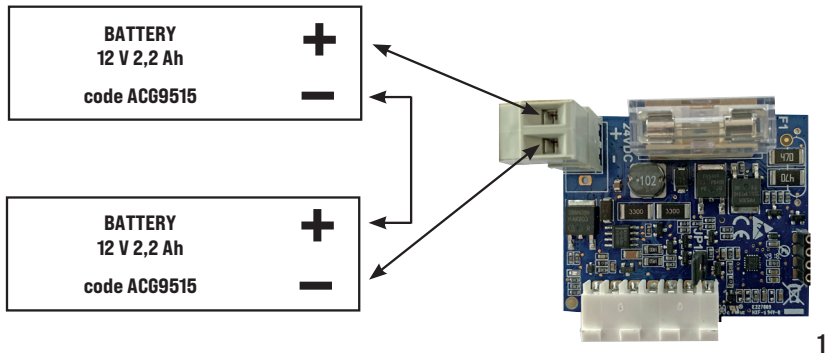

COLLEGAMENTO A REGOLATORE DI CARICA SOLARE

CONNEXION AU CONTRÔLEUR DE CHARGE SOLAIRE - CONNECTION TO SOLAR CHARGE CONTROLLER ANSCHLUSS AN DEN SOLAR-LADEKONTROLLER - CONEXION AL CONTROLADOR DE CARGA SOLAR

A ⚠ il jumper JP1 deve essere chiuso PRIMA di collegare l'alimentazione proveniente dal modulo "regolatore di carica".

!! Non chiudere il ponticello in presenza di tensione di rete.

⚠ le cavalier JP1 doit être fermé AVANT de connecter l'alimentation du module "contrôleur de charge".

!! Ne fermez pas le cavalier en présence de tension secteur.

⚠ JP1 jumper must be closed BEFORE connecting the power supply from the "charge controller" module.

!! Do not close the jumper in the presence of mains voltage.

⚠ Der Jumper JP1 muss geschlossen sein, BEVOR Sie die Spannungsversorgung über das Modul "Laderegler" anschließen

!! Schließen Sie den Jumper nicht bei Netzspannung.

⚠ el puente JP1 debe estar cerrado ANTES de conectar la fuente de alimentación del módulo "controlador de carga".

!! No cierre el puente en presencia de tensión de red.

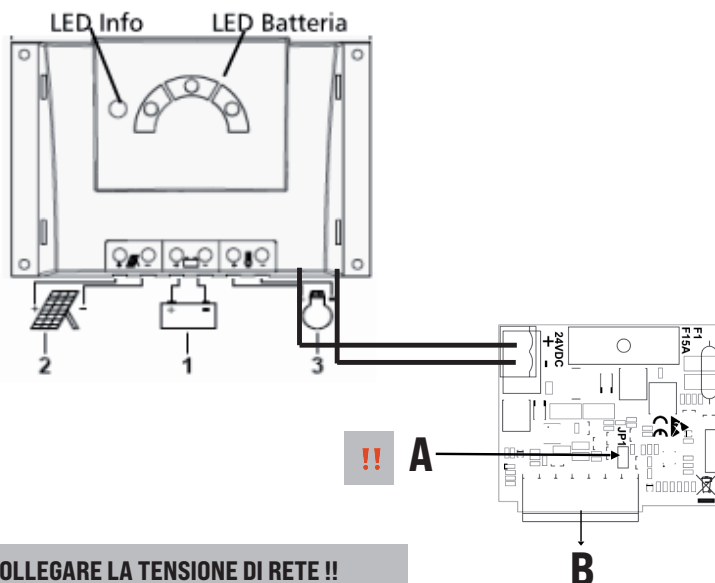

B Da inserire nelle schede:
Pour être inséré dans les cartes:
To be inserted in the cards:
Para insertar en las tarjetas:
In die Karten einzufügen:
B2 24V, B2D 24V, L1 24V, P1 24V

**CON PANNELLI SOLARI NON COLLEGARE LA TENSIONE DI RETE !!
AVEC LES PANNEAUX SOLAIRES, NE BRANCHEZ PAS LA TENSION SECTEUR !!
WITH SOLAR PANELS DO NOT CONNECT THE MAINS VOLTAGE !!
MIT SOLARFELDERN DIE HAUPTSPANNUNG NICHT ANSCHLIESSEN !!
CON LOS PANELES SOLARES NO CONECTE LA TENSION DE RED !!**

I L'immagine si riferisce al prodotto "regolatore di carica solare" modello SOLSUM 10.10F della STECA (CONSIGLIATO)

1 = batterie* 2 x 12V 7/10 Ah

2 = pannelli solari : 1 da 24V 100 W (o 2 da 12V 50 W collegati in serie)

3 = carico, da collegare ai poli + e - dei morsetti scheda carica batteria.

* La potenza delle batterie da utilizzare dipende dalle manovre che si eseguono giornalmente e dalle condizioni climatiche. Se l'uso è intensivo o le condizioni climatiche non sono favorevoli si consiglia l'utilizzo di batterie da 12 Ah, altrimenti utilizzare batterie con correnti inferiori.

F L'image se réfère au produit "Régulateur de charge solaire", modèle SOLSUM 10.10F de STECA (RECOMMANDÉ).

1 = piles * 2 x 12V 7/10 Ah

2 = panneaux solaires 1 de 24V 100 W (ou 2 de 12V 50 W connectés en série)

3 = charge, à connecter aux bornes + et - des bornes de la carte du chargeur de batterie.

* La puissance des piles à utiliser dépend des manœuvres effectuées quotidiennement et des conditions climatiques. Si l'utilisation est intensive ou si les conditions climatiques ne sont pas favorables, il est conseillé d'utiliser des batteries 12 Ah, sinon utilisez des batteries avec des courants plus faibles.

GB The image refers to the product "solar charge controller" SOLSUM 10.10F model from STECA (RECOMMENDED)

1 = batteries * 2 x 12V 7/10 Ah

2 = solar panels : 1 x 24V 100 W (or 2 x 12V 50 W connected in series)

3 = load, to be connected to the + and - terminals of the battery charger board terminals.

* The power of the batteries to be used depends on the maneuvers that are performed daily and the climatic conditions. If the use is intensive or the climatic conditions are not favorable, it is advisable to use 12 Ah batteries, otherwise use batteries with lower currents.

D Das Bild bezieht sich auf das Produkt "Solar Charge Controller" SOLSUM 10.10F Modell von STECA (EMPFOHLEN)

1 = Batterien * 2 x 12V 7/10 Ah

2 = Sonnenkollektoren : 1 x 24 V 100 W (oder 2 x 12 V 50 W in Reihe geschaltet)

3 = Last, anzuschließen an die Klemmen + und - der Klemmen der Batterie-ladekarte.

* Die Leistung der zu verwendenden Batterien hängt von den täglichen Manövern und den klimatischen Bedingungen ab. Bei intensiver Nutzung oder ungünstigen klimatischen Bedingungen empfiehlt es sich, 12-Ah-Batterien zu verwenden, ansonsten Batterien mit niedrigeren Strömen.

E La imagen hace referencia al producto "controlador de carga solar" modelo SOLSUM 10.10F de STECA (RECOMENDADO)

1 = baterías * 2 x 12V 7/10 Ah

2 = paneles solares : 1 x 24V 100 W (o 2 x 12V 50 W conectados en serie)

3 = carga, para conectarse a los terminales + y - de los terminales de la placa del cargador de batería.

* La potencia de las baterías a utilizar depende de las maniobras que se realicen a diario y de las condiciones climáticas. Si el uso es intensivo o las condiciones climáticas no son favorables, se recomienda usar baterías de 12 Ah, de lo contrario, use baterías con corrientes más bajas.



AUTOMATISMI PER CANCELLI
AUTOMATIC ENTRY SYSTEMS

COMPANY WITH
QUALITY SYSTEM
CERTIFIED BY DNV
ISO 9001